

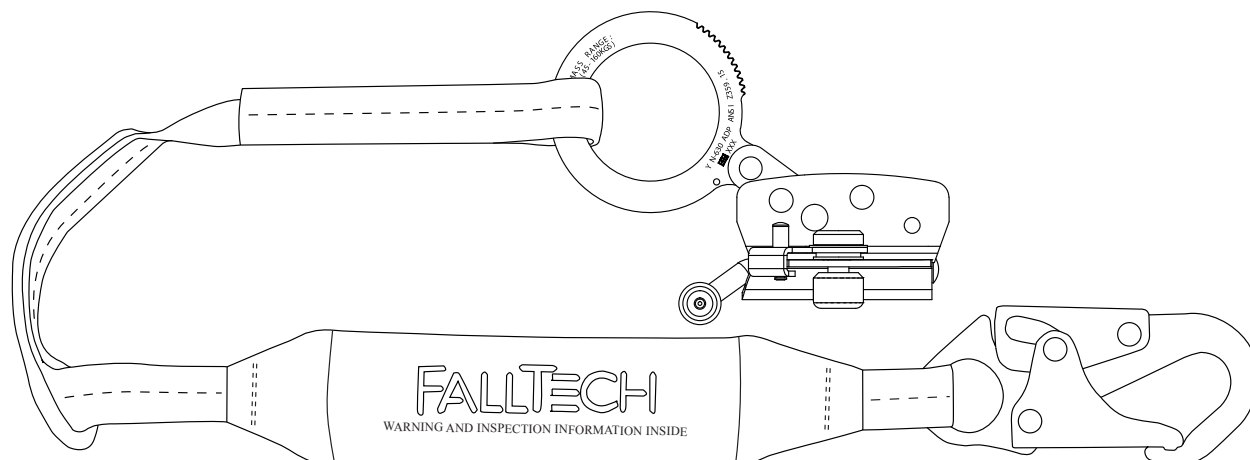

Single Anchor Vertical Lifelines and Fall Arrester

User Instruction Manual



This manual is intended to meet the Manufacturer's Instructions as required by the Canadian Standards Association (CSA) Z259 and should be used as part of an employee training program.

Table of Contents

1.0	Warnings and Important Information.....	3
2.0	Description.....	4
3.0	Application.....	4
4.0	System Requirements.....	5
5.0	Installation and Use.....	5
6.0	Maintenance, Service and Storage.....	9
7.0	Inspection.....	9
8.0	Labels.....	11
	Appendix A.....	13

For the purposes of this manual, the FallTech Vertical Lifeline System may be referred to the Fall Arrester (Rope Grab), Fall Arrester Connector Subsystem (FACSS), the unit or the device.

1.0 Warnings and Important Information

WARNING

- Avoid moving machinery, thermal, electrical and/or chemical hazards as contact may cause serious injury or death.
- Avoid swing falls.
- Follow the weight restrictions and recommendations in this manual.
- Remove from service any equipment subjected to fall arrest forces.
- Remove from service any equipment that fails inspection.
- Do not alter or intentionally misuse this equipment.
- Consult FallTech when using this equipment in combination with components or subsystems other than those described in this manual.
- Do not connect rebar hooks, large carabiners, or large snap hooks to the FBH dorsal D-rings as this may cause a roll-out condition and/or unintentional disengagement.
- Avoid sharp and/or abrasive surfaces and edges.
- Use caution when performing arc welding. Arc flash from arc welding operations, including accidental arcs from electrical equipment, can damage equipment and are potentially fatal.
- Examine the work area. Be aware of the surroundings and workplace hazards that may impact safety, security, and the functioning of fall arrest systems and components.
- Hazards may include but not be limited to cable or debris tripping hazards, equipment failures, personnel mistakes, moving equipment such as carts, barrows, fork lifts, cranes, or dollies. Do not allow materials, tools or equipment in transit to contact any part of the fall arrest system.
- Do not work under suspended loads.

IMPORTANT

This product is part of a personal fall arrest, restraint, work positioning, suspension, or rescue system. A Personal Fall Arrest System (PFAS) is typically composed of an anchorage and a Full Body Harness (FBH), with a connecting device, i.e., an Energy Absorbing Lanyard (EAL), or a Self-Retracting Device (SRD), attached to the dorsal D-ring of the FBH.

These instructions must be provided to the worker using this equipment. The worker must read and understand the manufacturer's instructions for each component or part of the complete system. Manufacturer's instructions must be followed for proper use, care, and maintenance of this product. These instructions must be retained and be kept available for the worker's reference at all times. Alterations or misuse of this product, or failure to follow instructions, may result in serious injury or death.

A Fall Protection Plan must be on file and available for review by all workers. It is the responsibility of the worker and the purchaser of this equipment to assure that users of this equipment are properly trained in its use, maintenance, and storage. Training must be repeated at regular intervals. Training must not subject the trainee to fall hazards.

Consult a doctor if there is reason to doubt your fitness to safely absorb the shock of a fall event. Age and fitness seriously affect a worker's ability to withstand falls. Pregnant women or minors must not use this equipment.

Heavy users experience more risk of serious injury or death due to falls because of increased fall arrest forces placed on the user's body. In addition, the onset of suspension trauma after a fall even may be accelerated for heavy users.

The user of the equipment discussed in this manual must read and understand the entire manual before beginning work.

NOTE: For more information consult the CSA Z259 body of standards.

2.0 Description

The FallTech® Single Anchor Vertical Lifelines (VLL) are typically composed of a rope of various materials and lengths. When a VLL is combined with connectors, an Energy Absorbing Lanyard (EAL), a Fall Arrester (Rope Grab), and a counterweight, it becomes a Fall Arrester Connector Subsystem (FACSS). See Figure 1.

A FACSS, combined with an anchorage and a Full Body Harness (FBH), form a Personal Fall Arrest System (PFAS). A PFAS is an assembly of components and subsystems used to arrest a person during a fall event. See Figure 2.

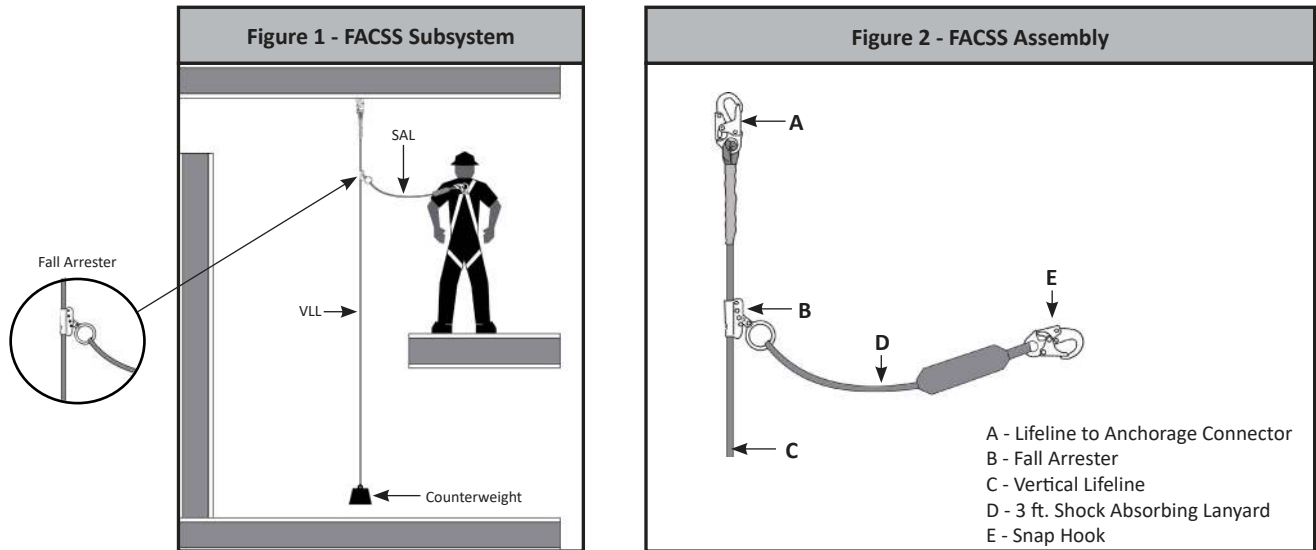

2.1 Vertical Lifelines (VLL): VLLs are the vertical rope lifeline portion of a fall arrest or restraint system. All FallTech VLLs are $\frac{5}{8}$ " diameter synthetic rope. VLL anchorage snap hooks are pre-installed with plated steel thimbles.

2.2 Fall Arrester and Fall Arrester Lanyard Sets: Fall Arresters are steel mechanisms designed to allow worker mobility along the lifeline as the worker moves about. A spring-loaded internal cam locks onto the VLL during a fall event, arresting the fall. Fall Arrester Lanyard Sets are composed of a Fall Arrester attached to a EAL, which is permanently attached to a snap hook, configured to connect to a FBH. See Table 1 in Appendix A.

3.0 Application

3.1 Purpose: The systems and equipment discussed in this manual are intended for use as part of a PFAS or restraint system.

3.2 Personal Fall Arrest System: A VLL, combined with a fall arrester (rope grab), and a EAL, forms a Fall Arrester Connector Subsystem (FACSS). The FACSS, combined with an anchorage and an FBH, forms a PFAS, used to arrest the user during a fall event. Maximum permissible free fall is 1.8 m (6 ft). A PFAS is an assembly of components and subsystems used to arrest a person in a free fall. A PFAS is typically composed of an anchorage and an FBH, with a connecting device, i.e., a FACSS attached to the dorsal D-ring of the FBH. PFAS components used with this equipment must meet applicable CSA Z259 requirements.

3.3 Rescue, Positioning, Riding or Climbing: The VLL is not suited for rescue, positioning, riding or climbing applications.

3.4 Application Limits: Take action to avoid sharp edges, abrasive surfaces, and thermal, electrical and chemical hazards.

DO NOT: Use the system described in this manual if the user is working on an unstable surface, such as sand.

4.0 System Requirements

4.1 Capacity: The FACSS and VLLs covered in this manual, are CSA compliant, with a listed single user capacity, including clothing, tools, etc., of 59 kg (130 lbs) to no more than 140.6 kg (310 lbs), No more than one VLL may be connected to one anchorage/anchorage connector at one time.

4.2 Compatibility of Connectors: Connectors are considered to be compatible with connecting elements when they have been designed to work together in such a way that their sizes and shapes do not cause their gate mechanisms to inadvertently open regardless of how they become oriented. Contact FallTech if you have any questions about compatibility. Connectors must be compatible with the anchorage or other system components. Do not use equipment that is not compatible. Non-compatible connectors may unintentionally disengage. Connectors must be compatible in size, shape, and strength. Self-closing, self-locking snap hooks and carabiners are specified by OSHA and ANSI.

4.3 Making Connections: Only use self-locking connectors with this equipment. Only use connectors that are suitable to each application. Ensure all connections are compatible in size, shape, and strength. Do not use equipment that is not compatible. Visually ensure all connectors are fully closed and locked. Connectors (snap hooks, rebar hooks, and carabiners) are designed for use only as specified in this manual.

Figure 3 - Non -Compatible Connections

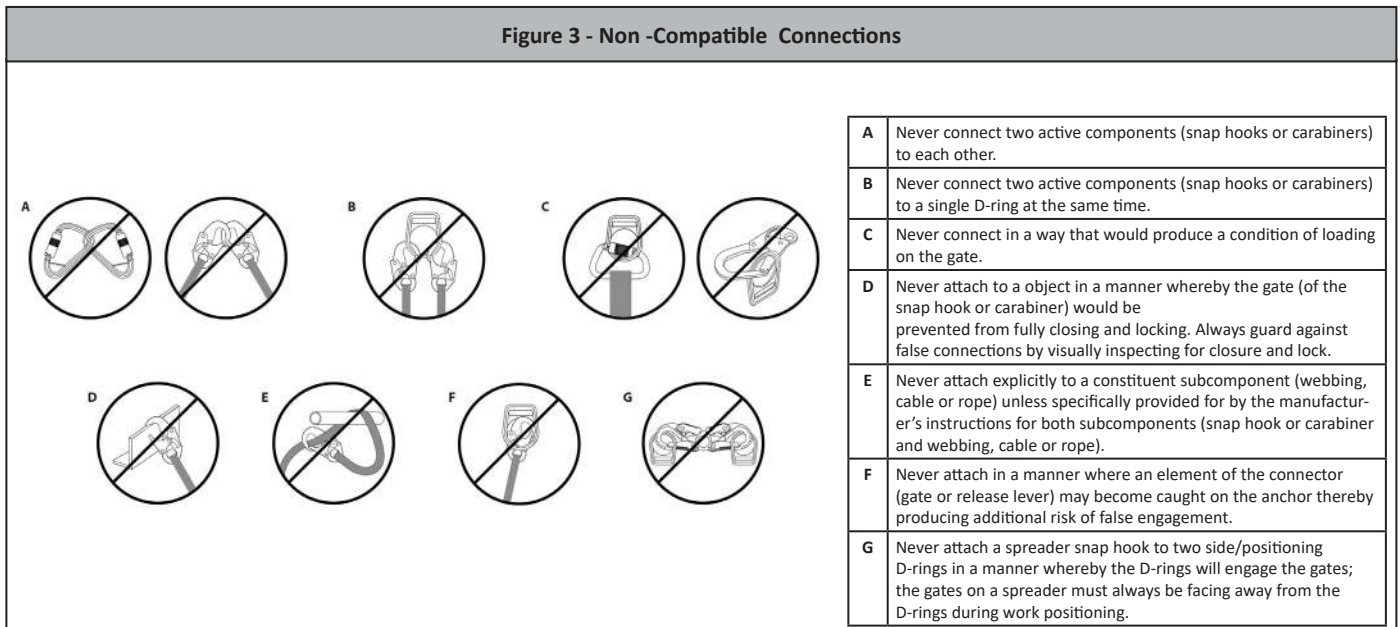

4.4 PFAS Anchorage Strength: An anchorage selected for PFAS must have a strength able to sustain a static load applied in the direction permitted by the PFAS of at least:

- a) Two times the maximum arrest force permitted when certification exists, or
- b) 22.2 kN (5,000 lbs) in the absence of certification.

4.5 Rescue: Rescue applications require specialized equipment and is beyond the scope of this manual.

5.0 Installation and Use

DO NOT use any FACSS discussed in this manual until the system has been completely installed, inspected, and approved for use by a Competent Person.

5.1 Anchorage Location: Select a suitable anchorage point that will support the strength requirement and minimize free fall and swing hazards. Do not work above the anchorage point.

5.2 Fall Clearance Distance: When working at heights and using a PFAS, it is important to consider the distance between the walking/working level and the next lower level, or obstruction, to ensure there is sufficient room for the PFAS to arrest a fall. Fall Clearance Distance is the distance that is required to safely arrest the fall of a user. The Distance may be calculated by adding together the Length of the Lanyard, the Deceleration Distance, the Height of the Worker, plus a Safety Factor.

Synthetic rope is subject to elongation, or stretch. As the distance between the anchorage and the grab increases, the portion of the rope that is subjected to loads increases, thereby increasing the effects of elongation. Elongation can be as much as 10% for rope in wet conditions or when loaded to 408 kg (900 lbs). Consideration of elongation must be considered when estimating fall clearance distances. See Figure 4.

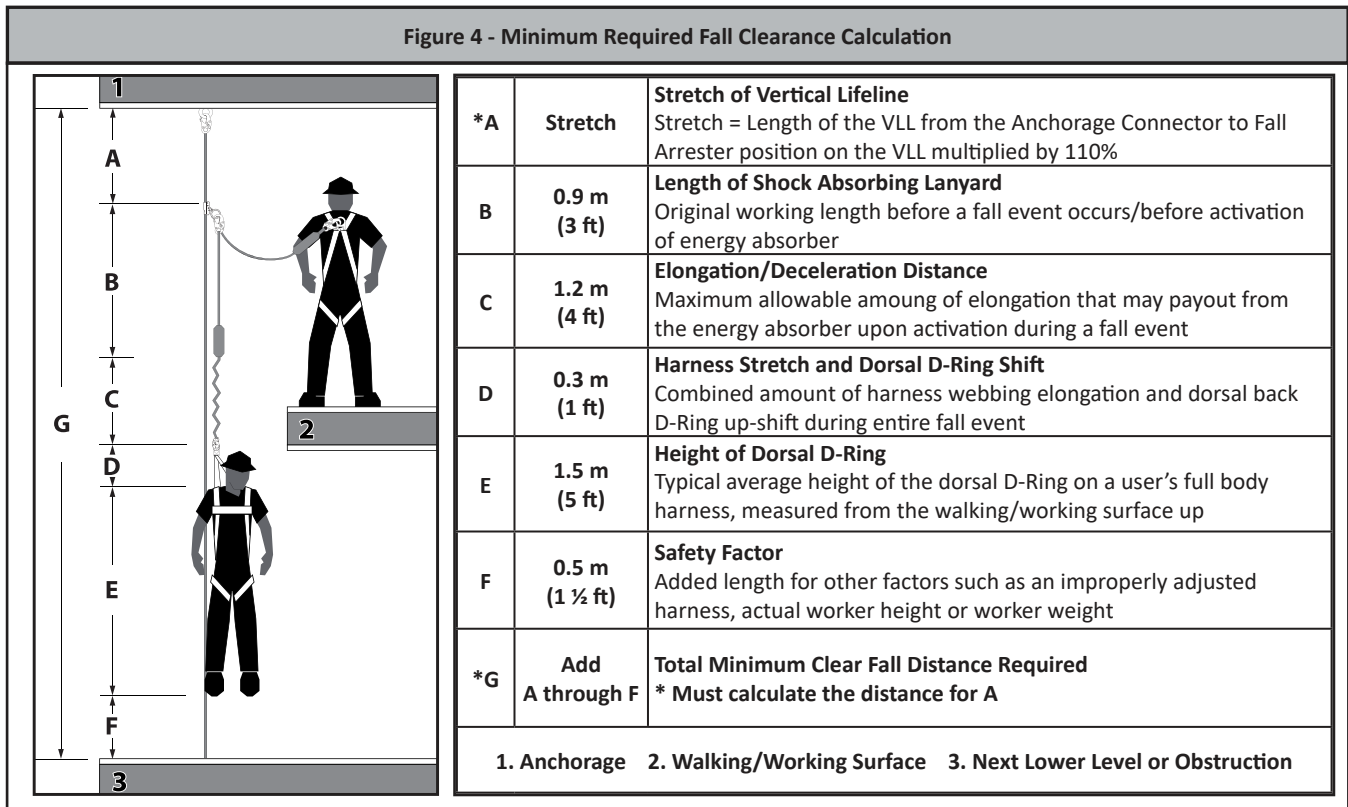

5.3 Swing Fall: Swing falls occur when the anchorage point is not directly above the point where a fall occurs. The force of striking an object in a swing fall may cause serious injury. In a swing fall, the total vertical fall distance will be greater than if the user had fallen directly below the anchorage point, thus increasing the total free fall distance and the area required to safely arrest the user. Minimize swing falls by working as directly below the anchorage point as possible. Move the anchorage as required. Never permit a swing fall if injury could occur. If a swing fall situation exists in your application consult a Competent Person before proceeding. See Figure 5.

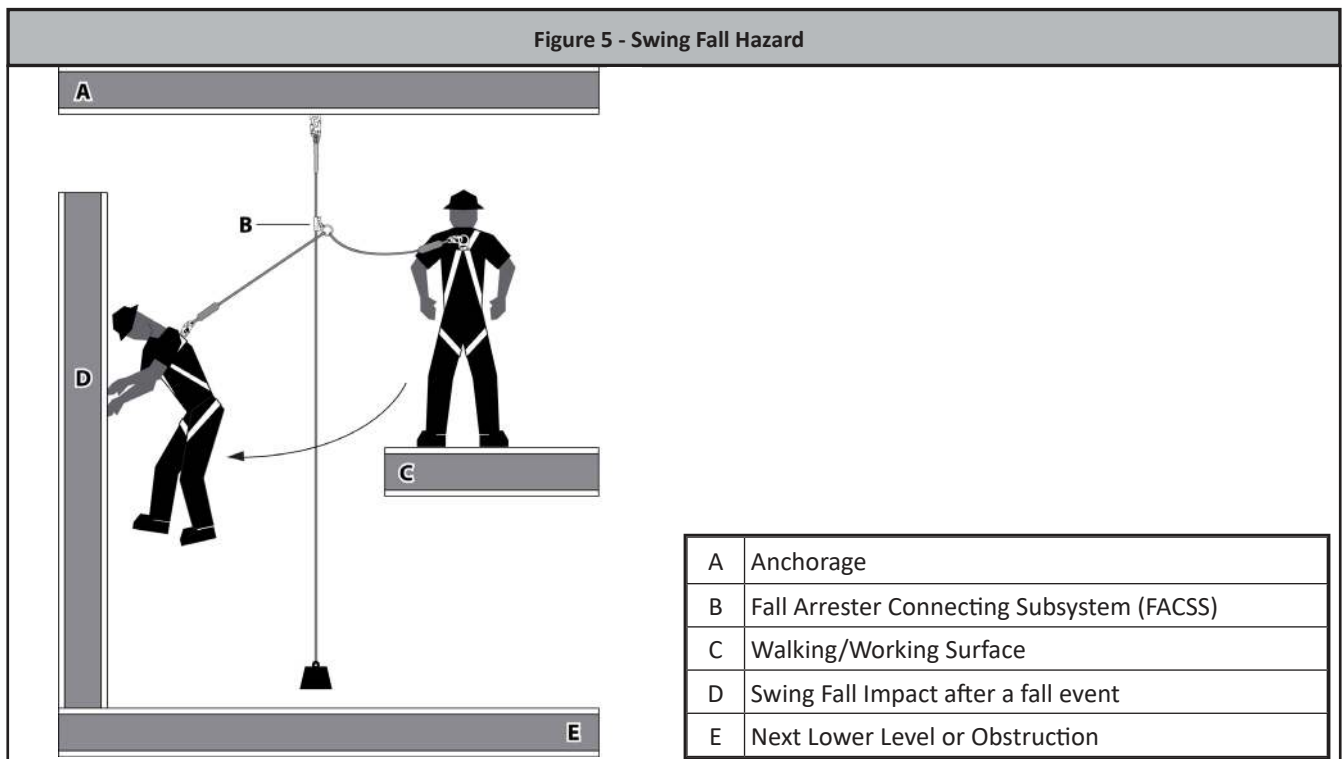

5.4 Installation and Use of VLL, Fall Arrester and Fall Arrester Lanyard Set: This manual assumes the anchorage and the FBH is in compliance and has been previously installed and inspected by a Competent Person. VLLs and Fall Arrester Lanyard Sets are components in a FACSS.

The basic function is to provide a length of lifeline for the Fall Arrester to travel on and grip the rope to arrest fall events. For best performance, tension in the lifeline allows the Fall Arrester to be positioned with greater ease. Adding a weight to the bottom is described in the following sections. When it is not possible to add weight to maintain a taut line, the lower end shall have rope stop to prevent the fall arrester from inadvertently traveling off the end of the lifeline.

Do not manipulate or hold the Fall Arrester body or lever, use the connected lanyard to move the Fall Arrester to the desired location.

5.4.1 VLL: The VLL has a self-closing and self-locking snap hook pre-installed in a thimble eye at the anchorage end. Attach the self-closing self-locking snap hook or carabiner to the anchorage. Attach a minimum five-pound counterweight to the non-anchorage end and to maintain a taut line, see Figure 6. Let the non-anchorage end hang freely. If the rope passes over an edge of any kind, or any type of rough or uneven surface, provide abrasion protection. See Figure 7.

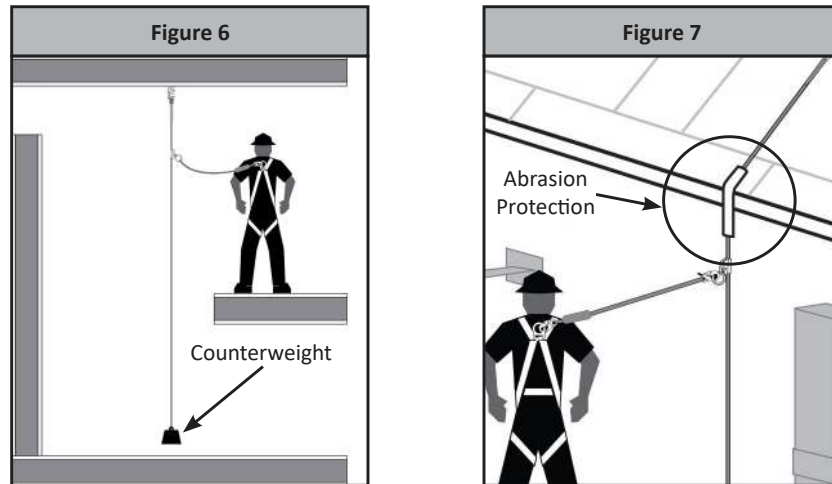

NOTE: The Fall Arrester discussed herein have an UP arrow stamped in a prominent location. When installing a grab onto a VLL, visually ensure the UP arrow is pointed at the anchor end of the VLL. The grab must be right-side up to fully close. This Fall Arrester employs an anti-inversion cam to prevent closure if installed upside down.

⚠ WARNING

The Fall Arrester must be installed with the arrow pointing upward. If the grab is installed upside down, it WILL NOT LOCK during a fall event, which could result in serious injury or death.

5.4.2 Pre-Use Inspection: Before each use, the VLL system should be inspected by the user for damage, wear and to ensure the fall arrester works properly on the rope.

Inspection Checklist: A general inspection should be done at the intervals specified in this manual. Inspect as follows:

- Step 1:** Inspect labels. Ensure legibility of content. If labels are missing or illegible, remove the system from service.
- Step 2:** Inspect all metal components for cracks, corrosion, deformities, missing parts or noticeable defects. Metal components include, snap hooks or carabiners, thimble eyes, fall arresters, D-rings, ferrules, etc....
- Step 3:** Inspect rope for wear, paying particular attention to the areas of rope most likely in contact with the fall arrester teeth. The rope should not present frayed strands, cuts, abrasions, burn marks, and discoloration indicating UV damage.* Thimble eyes should be firmly in place, and there should be no build-up of foreign matter such as paint, dirt, rust, concrete or cement, etc...

*Minor fuzziness of rope is acceptable so long as the inner core of the rope is not damaged.

If the FACSS has been subjected to a fall arrest load, it must be removed from service.

Record inspection results on the Inspection Log.

5.4.3 FACSS Installation:

Step 1: Attach the VLL to the anchor per Section 5.4.2.

Step 2: To open the hinged arrester, hold it in your left hand. Rotate the safety latch all the way up. See Figure 8.

Step 3: Unscrew the knurled locking knob. See Figure 9. Open the hinged gate. See Figure 10.

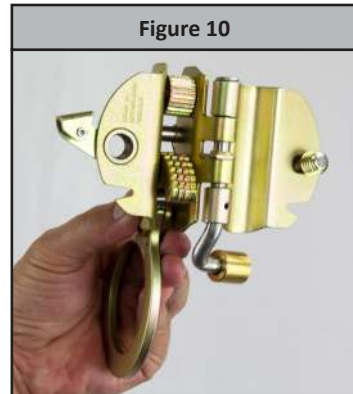
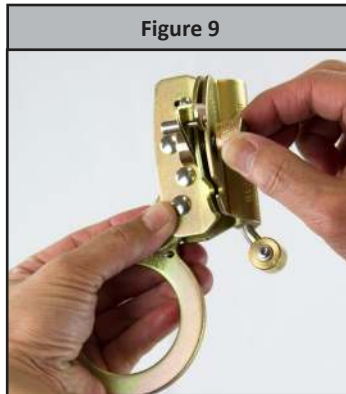
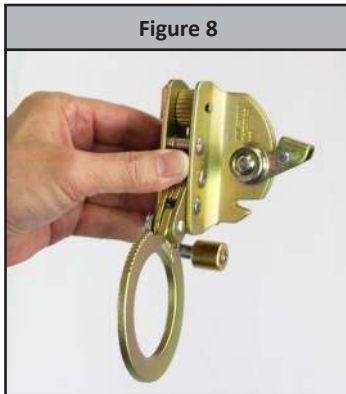

Step 4: Lift the ring to retract the cam assembly. See Figure 11. Place the VLL in the rope channel. See Figure 12.

Step 5: Close the gate. The arrester utilizes an anti-inversion cam in the hinge to prevent the grab from closing if incorrectly oriented. The arrow must point up to close.

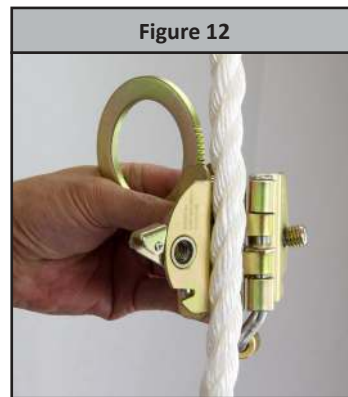
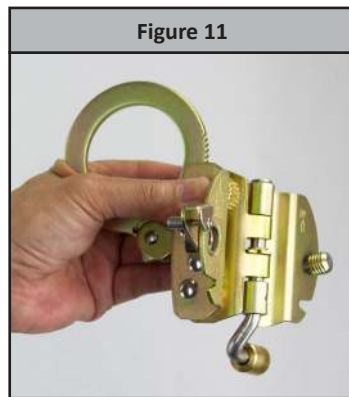

Step 6: Screw the lock knob back in until tight. See Figure 13. Rotate the safety latch all the way down. See Figure 14.

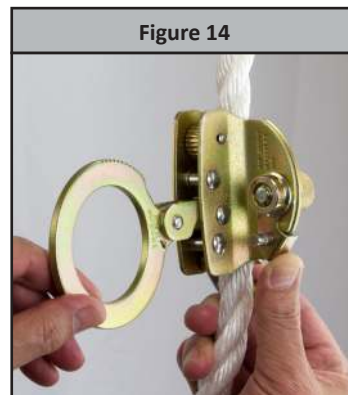
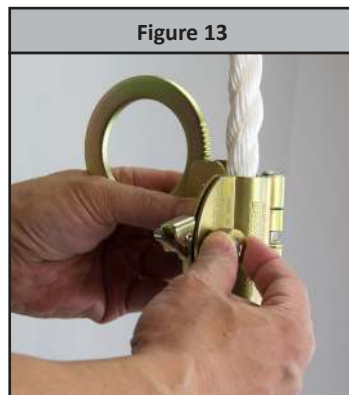

Step 7: Connect the EAL to the Arrester (if applicable).

Step 8: Connect the EAL shock-absorbing end to the FBH dorsal or stenal D-ring.

6.0 Maintenance, Service and Storage

6.1 Cleaning: Keep the arresters, lanyards, and VLLs free of dirt and debris. If necessary, clean with a water/detergent solution. Blow out with compressed air. Dry with a clean dry cloth. Do not use solvents or other caustic chemicals that could damage the system components.

6.2 User Equipment: Maintain, service, and store equipment in a clean, dry environment, out of direct sunlight. Do not expose the equipment to caustic vapors, chemicals, or corrosives.

6.3 Storage: Store in a clean, dry area. Avoid direct sunlight and contact with heat sources. Avoid exposure to environmental elements. Do not place other gear or objects on top of the equipment.

6.4 Remove From Service: Remove the equipment from service if it has been subjected to fall arrest forces or fails inspection. Do not attempt to repair the arrester.

7.0 Inspection

7.1 Pre-Use Inspection: Please review the Pre-Use Inspection guidelines in Section 5.4.2 for inspection requirements.

7.2 Inspection Frequency: FallTech requires all fall protection equipment to be inspected by a competent person other than the user at least once each year or more frequently if the conditions exist. FallTech strongly recommends that a competent person conducts a hazard assessment of the environment and determines the length of the inspection intervals due to the site conditions. The annual inspection shall be recorded on an inspection log, including all deficiencies. This inspection should also be used as an opportunity to train any authorized persons with respect to deficiencies that they have failed to observe on their daily inspections.

Inspection Frequency				
Type of Use	Application Examples	Example Conditions of Use	Worker Inspection Frequency	Competent Person Inspection Frequency
Infrequent to Light Use	Rescue and confined space, factory maintenance	Good storage conditions, indoor or infrequent outdoor use, room temperature, clean environments	Before each use	Annually
Moderate to Heavy Use	Transportation, residential construction, utilities, warehouse	Fair storage conditions, indoor and extended outdoor use, all temperatures, clean or dusty environments	Before each use	Semi-annually to annually
Severe to Continuous Use	Commercial construction, oil and gas, mining, foundry	Harsh storage conditions, prolonged or continuous outdoor use, all temperatures, dirty environments	Before each use	Quarterly to semi-annually

7.3 Inspection Results: If an inspection reveals defects in or damage to the equipment, inadequate maintenance or activated fall indicators, remove from service.

Fall Arrester Lanyard Set (FALS) Labels

FallTech
Energy Absorbing Lanyard
DO NOT REMOVE LABEL
NE PAS ENLEVER LE LABEL

Style#: C8388
Date of Mfr. (Date de Fab): AUG 2022
Capacity (Capacité): 59-159 kg (130-350 lbs)
Material: Polyester
Size (Taille): 0.78 m (30 in)
Class/Classe: B
Complies (Conforme): Z259.11-2017 / Z259.2.5-2017

Max Freefall (Chute Libre): 1.8 m
Max Deployment (Déploiement Max): 1.3 m
Max Deployment Factor (Facteur de Déploiement Maximal): .74
Performance Factor (Facteur): 2.4
Serial No (Ser): 1234667

Read Instructions Before Use / Lire les instructions avant utilisation
Maximum Free-fall Distance / Maximum de chute libre: **1.8m 6ft**
Weight Range Including Tools / Gamme de poids incluant les outils: **54-159 kg 120-350 lbs**
Maximum Deployment / Déploiement maximum: **1.3m (4.2ft)**
Maximum Deployment Factor / Facteur de déploiement maximum: **D_{125"} .74**
See User Instructions / Voir les instructions aux utilisateurs

USER ID



INSPECTION! - INSPECTER CE PRODUIT AVANT CHAQUE UTILISATION. UNE INSPECTION SEMI-ANNUELLE PAR UNE PERSONNE COMPETENTE EST REQUISE. NE PAS UTILISER SI L'INSPECTION REVELE UNE CONDITION NON SECURITAIRE OU DEFECTUEUSE. METTRE IMMEDIATEMENT LE PRODUIT HORS SERVICE S'IL A ETE SOUMIS AUS FORCES D'UN ARRET DE CHUTE. VOIR LE MANUEL D'INSTRUCTIONS DE L'UTILISATEUR POUR L'INTEGRALITE DES PROCEDURES D'INSPECTION.

412-01613 Rev A

! WARNING ! ADVERTENCIA !
USER MUST READ AND FOLLOW INSTRUCTIONS SUPPLIED WITH THIS PRODUCT AT TIME OF SHIPMENT. FAILURE TO DO SO MAY RESULT IN SERIOUS INJURY OR DEATH. INSPECT BEFORE EACH USE. SEE INSTRUCTIONS FOR INSPECTION PROCEDURES AND FOR RESTRICTIONS ON USE AND COMPATIBILITY.
VEA EL MANUAL DE INSTRUCCIONES DE ADVERTENCIAS DE USO. VOIR LE MANUEL DE GARDE D'UTILISATION.

MARK OR PUNCH ON DATE GRID:
A) INITIAL IN-SERVICE DATE
B) DATE OF PASSED INSPECTION
MARQUER OU POUINCONNER SUR LA GRILLE DES DATES:
A) DATE DE MISE EN SERVICE INITIALE
B) DATE D'INSPECTION REUSSIE

Initials:									
Date:									

412-00410 Rev A

! AVERTISSEMENT !
L'UTILISATEUR DOIT LIRE ET COMPRENDRE LES INSTRUCTIONS FOURNIES AVEC CE PRODUIT LORS DE L'EXPEDITION. NE PAS LE FAIRE PEUT CAUSER DES BLESSURES SERIEUSES OU LA MORT. VOIR LES INSTRUCTIONS POUR LA COMPATIBILITE ET UTILISER LES RESTRICTIONS ET LES PROCEDURES D'INSPECTION.



Class A Fall Arrest
Class P Work Positioning
Class D Suspension and Controlled Descent
Class L Ladder Climbing
Class E Limited Access

Arrêt d'automne de Classe A
Position de Travail de Classe P
Suspension et Descente Contrôlée de Classe D
Montre en Echelle de Classe L
Espace Restreint Classe E

INSPECTION! INSPECT THIS PRODUCT BEFORE EACH USE. SEMI-ANNUAL INSPECTION BY A COMPETENT PERSON IS REQUIRED. DO NOT USE IF INSPECTION REVEALS UNSAFE OR DEFECTIVE CONDITIONS. REMOVE THE PRODUCT FROM SERVICE IMMEDIATELY IF IT HAS BEEN SUBJECTED TO FALL ARREST FORCES. SEE THE USER INSTRUCTION MANUAL FOR COMPLETE INSPECTION PROCEDURES.

412-00409 Rev A

Vertical Lifeline (VLL) Labels

FallTech
DO NOT REMOVE LABEL

Vertical Lifelines / Ligne de vie Vertical
Style#: C8150
Material: 3-Strand, Polyester
Elongation Percentage (Pourcentage d'allongement): 10% at 8kn (1800 lb)
Date of Mfg: MAR 2020
CSA Z259.2.5-2017

Size (taille): 15.2m (50 ft)
Capacity (capacité): 54-159 kg (120-350 lbs)
Diameter (Diamètre): 16mm (.63 in)
Serial #: 12345678

412-04321 Rev A

INSPECTION! Inspect the vertical lifeline before each use. Semi-annual inspection by a competent person is recommended. Do not use if inspection reveals unsafe or defective condition. Remove the lifeline from service immediately if it has been subjected to fall arrest forces. See the user instruction manual for complete inspection procedures.
INSPECTION! Inspectez l'ligne de vie verticale avant chaque utilisation. Une inspection semestrielle par une personne compétente est recommandée. Ne pas utiliser si l'inspection révèle une condition dangereuse ou défectueuse. Retirer corde du service immédiatement si elle a été soumise à des forces antic chute. Voir le manuel d'instructions de l'utilisateur pour connaître les procédures d'inspection complètes.

412-02629 Rev A

FallTech
DO NOT REMOVE LABEL

Vertical Lifelines / Ligne de vie Vertical
Style#: C8200
Material: 3-Strand, Polyester
Elongation Percentage (Pourcentage d'allongement): 10% at 8kn (1800 lb)
Date of Mfg: MAR 2020
CSA Z259.2.5-2017

Size (taille): 30.5m (100 ft)
Capacity (capacité): 54-159 kg (120-350 lbs)
Diameter (Diamètre): 16mm (.63 in)
Serial #: 12345679

412-04323 Rev A

MARK OR PUNCH ON DATE GRID:
A) INITIAL IN-SERVICE DATE
B) DATE OF PASSED INSPECTION
MARQUE OU PUNCH SUR DATE GRILLE:
A) DATE DE MISE EN SERVICE INITIALE
B) DATE DE L'INSPECTION REUSSIE

Initials:									
Date:									

412-03740 Rev A



WARNING! USER MUST READ AND FOLLOW INSTRUCTIONS SUPPLIED WITH THIS PRODUCT AT TIME OF SHIPMENT. FAILURE TO DO SO MAY RESULT IN SERIOUS INJURY OR DEATH. AVOID CONTACT WITH SHARP EDGES, ABRASIVE SURFACES, CHEMICALS, SALT WATER, ACIDS, AND ALKALINES. MAKE ONLY COMPATIBLE CONNECTIONS. SEE INSTRUCTIONS FOR RESTRICTIONS ON USE WITH COMPONENTS, SUBSYSTEMS, OR SYSTEMS WITH WHICH THIS PRODUCT IS DESIGNED TO BE USED. SEE INSTRUCTIONS FOR INSPECTION PROCEDURES.

412-03741 Rev A

ATTENTION! UTILISATEUR DOIT LIRE ET SUIVRE LES INSTRUCTIONS FOURNIES AVEC CE PRODUIT AU MOMENT DE L'EXPEDITION. LE NON-RESPECT DE CET ETAPE PEUT ENTRAINER DES BLESSURES GRAVES OU LA MORT. EVITER LE CONTACT AVEC LES BORDS COUPANTS, LES SURFACES ABRASIVES, LES PRODUITS CHIMIQUES, L'EAU SELLE, LES ACIDES ET LES ALCALINES. NE FAITES QUE DES CNEXIONS COMPATIBLES. CONSULTEZ LES INSTRUCTIONS POUR LES RESTRICTIONS LORS DE L'UTILISATION DE COMPOSANTS, SOUS-SYSTEMES OU SYSTEMES UTILISES POUR CE PRODUIT. VOIR LES INSTRUCTIONS POUR LES PROCEDURES D'INSPECTION.

412-04476 Rev A

APPENDIX A

Table 1: ANSI Compliant Vertical Lifelines and Fall Arresters					
Designation Type and Part #	Dimensions	Material & Minimum Tensile Strength	Maximum User Capacity	Applicable Standards	Product Image
C8150 C8200	5/8" 3-Strand Rope 15.2 m (50 ft) 30.5 m (100 ft)	Alloy Steel Snap Hook: 22.2 kN (5,000 lbs) Min with 16 kN (3,600 lbs) Gate Strength	Single User Capacity: 54 kg -159 kg (120 lbs to 350 lbs) (combined weight of user, tools, clothing, etc.)	CSA Z329.2.5-17	
		Polyester Rope: 22.2 kN (5,000 lbs) Min Carbon Steel Thimble			
C8388 0.9 m (3 ft) Shock Absorbing Lanyard with Anti-Panic Hinged Trailing Grab and ViewPack Cover	Compatible with all VLLs described in this manual	Alloy Steel Fall Arrester: 16 kN (3,600 lbs) Min Polyester Webbing: 22.2 kN (5,000 lbs) Min Alloy Steel Snap Hook: 22.2 kN (5,000 lbs) Min with 16 kN (3,600 lbs) Gate Strength		CSA Z329.2.5-17 Z259.11-17 $X_{MAX} = 1.7 \text{ m (67.6 in)}$ $F_{AVG} = 3.7 \text{ kN (831.8 lbs)}$	

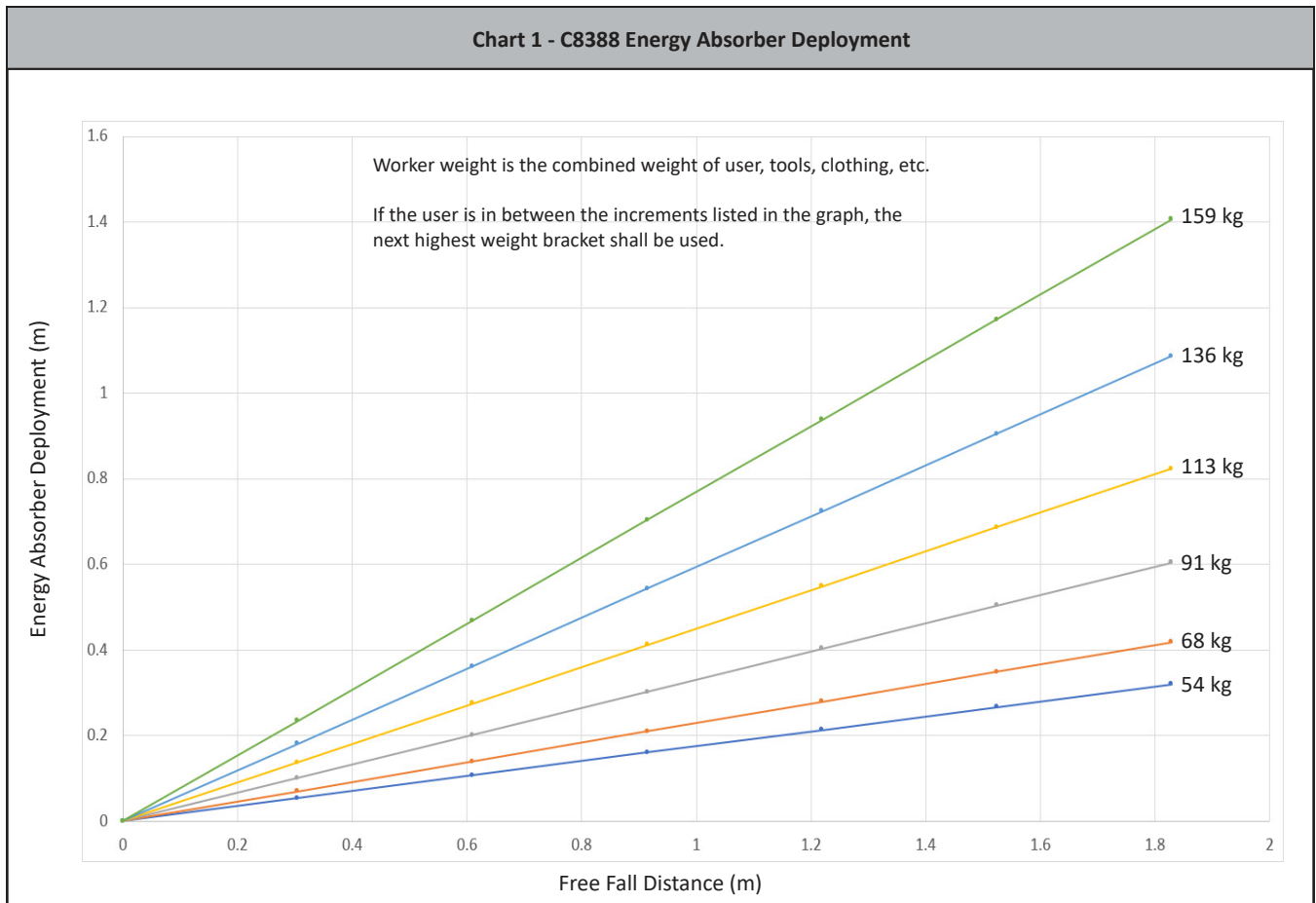

Corde de secours verticale à ancrage unique et bloqueur de chute

Manuel de l'utilisateur

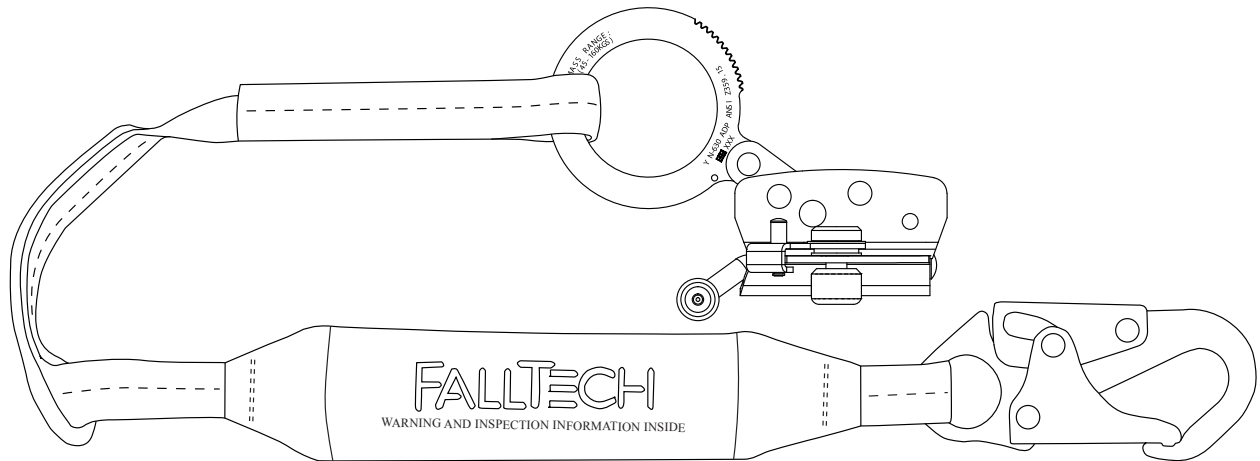

Le présent manuel est conçu pour répondre aux consignes du fabricant telles qu'exigées par l'Association canadienne de normalisation (CSA) Z259 et devrait être utilisé dans le cadre d'un programme de formation des employés.

Table des matières

1.0 Avertissements et informations importantes.....	16
2.0 Description.....	17
3.0 Application.....	17
4.0 Exigences du système.....	18
5.0 Installation et utilisation.....	18
6.0 Entretien, service et entreposage.....	22
7.0 Vérification.....	22
8.0 Étiquettes.....	24
Annexe A.....	26

Pour les besoins de ce manuel, le système de corde de secours verticale FallTech peut être référé comme étant le bloqueur de chute (coulisseau de sécurité), le sous-système de connexion au bloqueur de chute, l'unité ou le dispositif.

Avertissements et informations importantes

AVERTISSEMENT

- Évitez de déplacer des machines et de les exposer à des risques thermiques, électriques ou chimiques, car tout contact avec le produit peut entraîner des blessures graves, voire la mort.
- Évitez les chutes balancées.
- Respectez les restrictions de poids et les recommandations de ce manuel.
- Mettez hors service tout équipement soumis à des forces antichute.
- Mettez hors service tout équipement qui échoue à l'inspection.
- N'altérez pas l'équipement intentionnellement et utilisez-le correctement.
- Consultez FallTech lorsque vous utilisez cet équipement en combinaison avec des composants ou sous-systèmes autres que ceux décrits dans ce manuel.
- Ne pas connecter d'émerillon ou de gros mousqueton aux anneaux dorsaux en D du harnais corporel complet, car cela pourrait provoquer une condition de décrochage ou un désengagement involontaire.
- Évitez les surfaces et les bords tranchants ou abrasifs.
- Soyez prudent lorsque vous effectuez des soudures à l'arc. Les étincelles causées par les opérations de soudage à l'arc, y compris les arcs électriques accidentels, peuvent endommager l'équipement et sont potentiellement mortelles.
- Examinez la zone de travail. Soyez conscient de l'environnement et des dangers qui peuvent avoir un impact sur la sécurité, la sûreté et le fonctionnement des dispositifs et des composants des systèmes de blocage de chute.
- Les dangers peuvent inclure, sans s'y limiter, les risques de chute de câbles ou de débris, les pannes d'équipement, les erreurs d'effectifs, le déplacement d'équipement comme les chariots, les brouettes, les chariots élévateurs à fourche, les grues ou les charrettes à billes. Ne pas laisser le matériel, les outils ou l'équipement en transit entrer en contact avec une partie quelconque du système de blocage de chute.
- Ne pas travailler sous des charges suspendues.

IMPORTANT

Ce produit fait partie d'un système de blocage de chute, de limitation, de positionnement au travail, de suspension ou de sauvetage. Un système de blocage de chute individuel est généralement composé d'un ancrage et d'un harnais corporel complet, avec un dispositif de connexion, c'est-à-dire un cordon amortisseur d'énergie ou un dispositif auto-rétracteur, attaché à l'anneau dorsal en D du harnais corporel complet.

Ces instructions doivent être fournies à l'utilisateur de l'équipement en question. Le travailleur doit lire et comprendre les consignes du fabricant pour chaque composante ou partie du système complet. Les consignes du fabricant doivent être suivies rigoureusement lors de l'utilisation, l'entretien et la maintenance de ce produit. Ces consignes doivent être conservées et maintenues à la disposition du travailleur de façon à ce qu'il puisse s'y référer à tout moment. Toute utilisation incorrecte de ce produit et le non-respect des consignes peuvent entraîner des blessures graves, voire la mort.

Un plan de protection antichute doit demeurer disponible pour consultation et accessible à tous les travailleurs. Il est de la responsabilité du travailleur et de l'acheteur de cet équipement de s'assurer que les destinataires de cet équipement sont correctement formés à son utilisation, son entretien et son entreposage. La formation doit être renouvelée à intervalles réguliers et ne doit pas exposer l'apprenant à des risques de chute.

Consultez un médecin si vous doutez de votre aptitude à absorber le choc d'une chute en toute sécurité. L'âge et la condition physique affectent inévitablement la capacité d'un travailleur à résister aux chutes. Les femmes enceintes ou les mineurs ne doivent pas utiliser cet équipement.

Les utilisateurs physiquement lourds courent davantage de risques de blessures graves ou de décès dus à des chutes, en raison de l'augmentation des forces de blocage de chute sur le corps de l'utilisateur. De plus, l'apparition d'un choc par suspension après une chute est plus courante chez les personnes physiquement lourdes.

L'utilisateur de l'équipement dont il est question dans ce manuel doit lire et comprendre l'intégralité du manuel avant de commencer son travail.

REMARQUE : Pour de plus amples renseignements, consultez l'ensemble des normes CSA Z259.

2.0 Description

Les cordes de secours verticales à ancrage unique FallTech® sont généralement composées d'une corde de différents matériaux et de différentes longueurs. Quand une corde de secours verticale est combinée avec des connecteurs, tels qu'un cordon amortisseur d'énergie, un bloqueur de chute (coulisseau de sécurité) et un contrepoids, elle devient un sous-système de connexion au bloqueur de chute. Voir la figure 1.

Un sous-système de connexion au bloqueur de chute, combiné à un ancrage et à un harnais corporel complet, faisant partie d'un système antichute personnel. Un système antichute personnel est un regroupement de composantes et de sous-systèmes utilisés pour bloquer une personne pendant une chute. Voir figure 2.

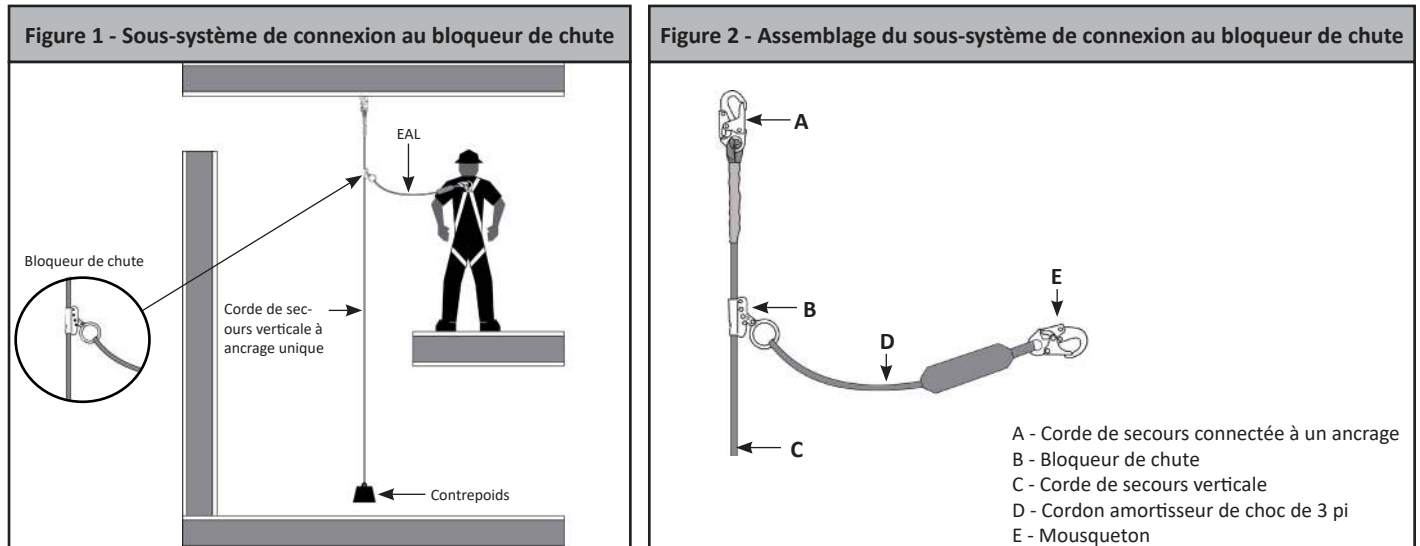

2.1 Cordes de secours verticales: Les cordes de secours verticales constituent la partie verticale de la corde de secours d'un système antichute ou de limitation. Toutes les cordes FallTech sont des cordes synthétiques de 5/8 de po de diamètre. Les mousquetons d'ancrage sont pré-installés avec des bagues en acier plaqué.

2.2 Ensembles de bloqueurs de chute et de cordons bloqueurs de chute: Les bloqueurs de chute sont des mécanismes en acier, conçus pour permettre aux travailleurs de se déplacer le long de la corde de secours pendant leurs manœuvres. Une came interne à ressort se verrouille sur la corde de secours verticale lors d'une chute, bloquant ainsi la chute. Les ensembles de cordons bloqueurs de chute sont composés d'un bloqueur de chute fixé à un cordon amortisseur d'énergie, lui-même fixé de façon permanente à un mousqueton, configuré pour se connecter à un harnais corporel complet. Voir le tableau 1 de l'annexe A pour plus de détails.

3.0 Application

3.1 But: Les systèmes et équipements dont il est question dans ce manuel sont destinés à être utilisés en tant qu'éléments d'un système antichute personnel ou d'un système de limitation.

3.2 Système antichute personnel: Une corde de secours verticale, combinée à un bloqueur de chute (coulisseau de sécurité) et un cordon amortisseur d'énergie, forme un sous-système de connexion au bloqueur de chute. Le sous-système de connexion au bloqueur de chute, combiné à un ancrage et à un harnais corporel complet, forme un système antichute personnel, utilisé pour arrêter l'utilisateur lors d'une chute. La chute libre maximale admissible est de 1,8 m (6 pi). Un système antichute personnel est un ensemble de composantes et de sous-systèmes utilisé pour immobiliser une personne lors d'une chute libre. Un système antichute personnel est généralement composé d'un ancrage et d'un harnais corporel complet, avec un dispositif de connexion, c'est-à-dire un sous-système de connexion au bloqueur de chute, attaché à l'anneau dorsal en D du harnais corporel complet. Les composantes du système antichute personnel utilisées avec cet équipement doivent satisfaire aux exigences applicables de la norme CSA Z259.

3.3 Sauvetage, positionnement, randonnée ou escalade: Les cordes de secours verticales ne sont pas adaptées aux activités de sauvetage, de positionnement, de randonnée ou d'escalade.

3.4 Limites: Prendre des mesures pour éviter les bords coupants, les surfaces abrasives et les risques thermiques, électriques et chimiques.

NE PAS utiliser le système décrit dans ce manuel si l'utilisateur travaille sur une surface instable, telle que du sable.

4.0 Exigences du système

4.1 Capacité: Les sous-systèmes de connexion au bloqueur de chute et les cordes de secours verticales à ancrage unique couvertes dans ce manuel sont conformes à la CSA, avec une capacité de 59 kg (130 lb) à 140,6 kg (310 lb) pour un seul utilisateur, y compris les vêtements, les outils et autres. Les cordes de secours verticales ne peuvent être connectées simultanément à plus d'un ancrage.

4.2 Compatibilité des connecteurs: Les connecteurs sont considérés comme compatibles avec les éléments de connexion lorsqu'ils ont été conçus pour fonctionner ensemble, de manière à ce que leurs dimensions et leurs formes ne provoquent pas l'ouverture involontaire de leurs mécanismes de port, quelle que soit leur orientation. Si vous avez des questions concernant la compatibilité, contactez FallTech. Les connecteurs doivent être compatibles avec l'ancrage ou d'autres composantes du système. N'utilisez pas d'équipement qui soit incompatible. Les connecteurs non compatibles peuvent se désengager accidentellement. Les connecteurs doivent être compatibles en taille, en forme et en résistance. Les mousquetons à fermeture et verrouillage automatiques sont spécifiés par l'OSHA et l'ANSI.

4.3 Pour connecter: N'utilisez que des connecteurs autobloquants avec cet équipement. N'utilisez que des connecteurs adaptés à chaque situation. S'assurer que toutes les connexions sont compatibles en matière de taille, de forme et de résistance. N'utilisez pas d'équipement qui soit incompatible. Assurez-vous que tous les connecteurs soient fermés et verrouillés correctement. Les connecteurs (mousquetons et émerillons) sont conçus pour être utilisés uniquement comme ce manuel l'indique.

Figure 3 - Connexions incompatibles

	A	Ne jamais connecter deux composants actifs (mousquetons) ensemble.
	B	Ne connectez jamais deux composants actifs (mousquetons) à un seul anneau en D.
	C	Ne jamais brancher d'une manière qui entraînerait une charge sur le port.
	D	Ne jamais attacher à un objet d'une manière qui empêcherait le mousqueton de se fermer et de se verrouiller complètement. Toujours se prémunir contre les fausses connexions en vérifiant l'efficacité du verrouillage et de la fermeture.
	E	N'attachez jamais explicitement à un sous-élément constitutif (toile, cordon ou corde) à moins que les consignes du fabricant ne le prévoient expressément pour les deux sous-éléments (mousqueton et toile, câble ou corde).
	F	N'attachez jamais le connecteur de façon à ce qu'un élément du connecteur (le port ou le levier de déverrouillage) puisse s'accrocher à l'ancrage, ce qui augmenterait le risque de faux engagement.
	G	N'attachez jamais un mousqueton d'écarteur à deux anneaux en D latéraux de manière à ce que les anneaux en D s'engagent dans les ports ; les ports d'un écarteur doivent toujours faire face aux anneaux en D pendant le positionnement, et ce, pendant toute la durée de l'opération.

4.4 Résistance d'ancrage du système antichute personnel: L'ancrage choisi pour le système antichute personnel doit avoir une résistance capable de supporter une charge statique appliquée dans la direction autorisée par le système antichute personnel d'au moins :

- Deux fois la force d'arrêt maximale permise lorsqu'il existe une certification, ou
- 22,2 kN (5 000 lb) en l'absence de certification.

4.5 Sauvetage: Les interventions de sauvetage nécessitent un équipement spécialisé et dépassent la portée de ce manuel.

5.0 Installation et utilisation

NE PAS utiliser le sous-système de connexion au bloqueur de chute dont il est question dans ce manuel tant que le système n'a pas été complètement installé, inspecté et approuvé par une personne compétente.

5.1 Emplacement de l'ancrage: Choisir un point d'ancrage approprié qui supportera les exigences de résistance et minimisera les risques de chute libre et balancée. Ne pas travailler au-dessus du point d'ancrage.

5.2 Distance de dégagement: Lorsque vous travaillez en hauteur et utilisez un système antichute personnel, il est important de tenir compte de la distance entre le niveau de marche ou de travail et le niveau inférieur suivant, ou de tout obstacle, pour vous assurer que le système est suffisamment grand pour permettre au système antichute personnel de bloquer la chute. La hauteur de dégagement est la distance nécessaire pour freiner la chute d'un utilisateur en toute sécurité. Cette hauteur peut être calculée en additionnant la longueur du cordon, la distance de freinage, la grandeur du travailleur et un facteur de sécurité supplémentaire.

La corde synthétique est sujette à l'allongement ou à l'étirement. Lorsque la distance entre le point d'ancrage et la benne augmente, la partie du câble soumise à des charges augmente, ce qui amplifie les effets de l'allongement. L'allongement peut atteindre jusqu'à 10 % pour un câble mouillé ou chargé à un maximum de 408 kg (900 lb). Il faut tenir compte de l'allongement lors de l'estimation de la hauteur de dégagement en cas de chute. Voir la figure 4.

Figure 4 - Calcul de la distance minimale de dégagement requise en cas de chute

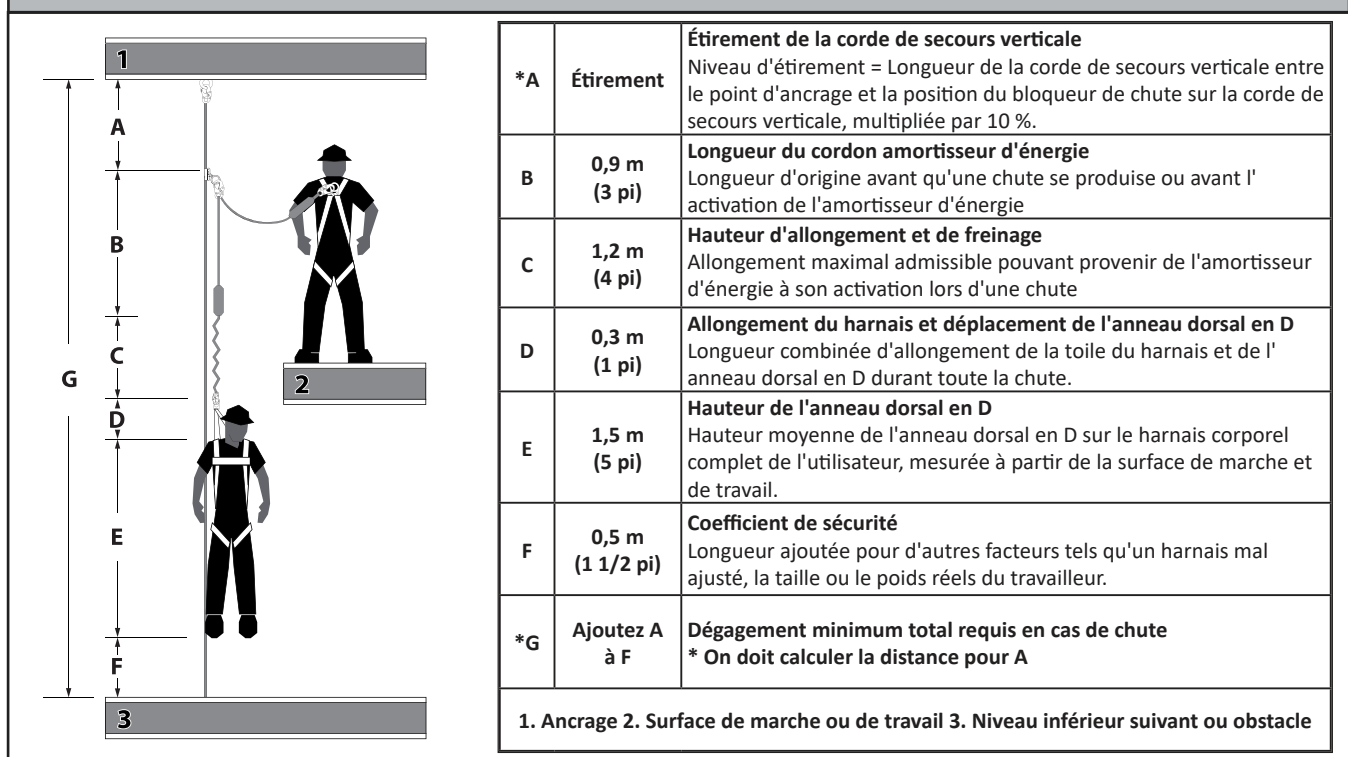

5.3 Chute balancée : Les chutes balancées se produisent lorsque le point d'ancrage n'est pas directement au-dessus du point où une chute se produit. L'impact d'un objet lors d'une chute balancée peut causer des blessures graves. En cas de chute balancée, la distance totale de chute verticale sera plus grande que si l'utilisateur était tombé directement sous le point d'ancrage, augmentant ainsi la hauteur totale de chute libre et la surface nécessaire pour immobiliser l'utilisateur en toute sécurité. Minimiser les chutes balancées en demeurant le plus possible directement sous le point d'ancrage. Déplacez l'ancrage selon vos besoins. Ne vous laissez jamais tomber en chute balancée si vous risquez de vous blesser. Si vous devez amorcer une chute balancée dans le cadre de vos manœuvres, consultez une personne compétente avant de procéder. Voir la figure 5.

Figure 5 - Risque de chute balancée

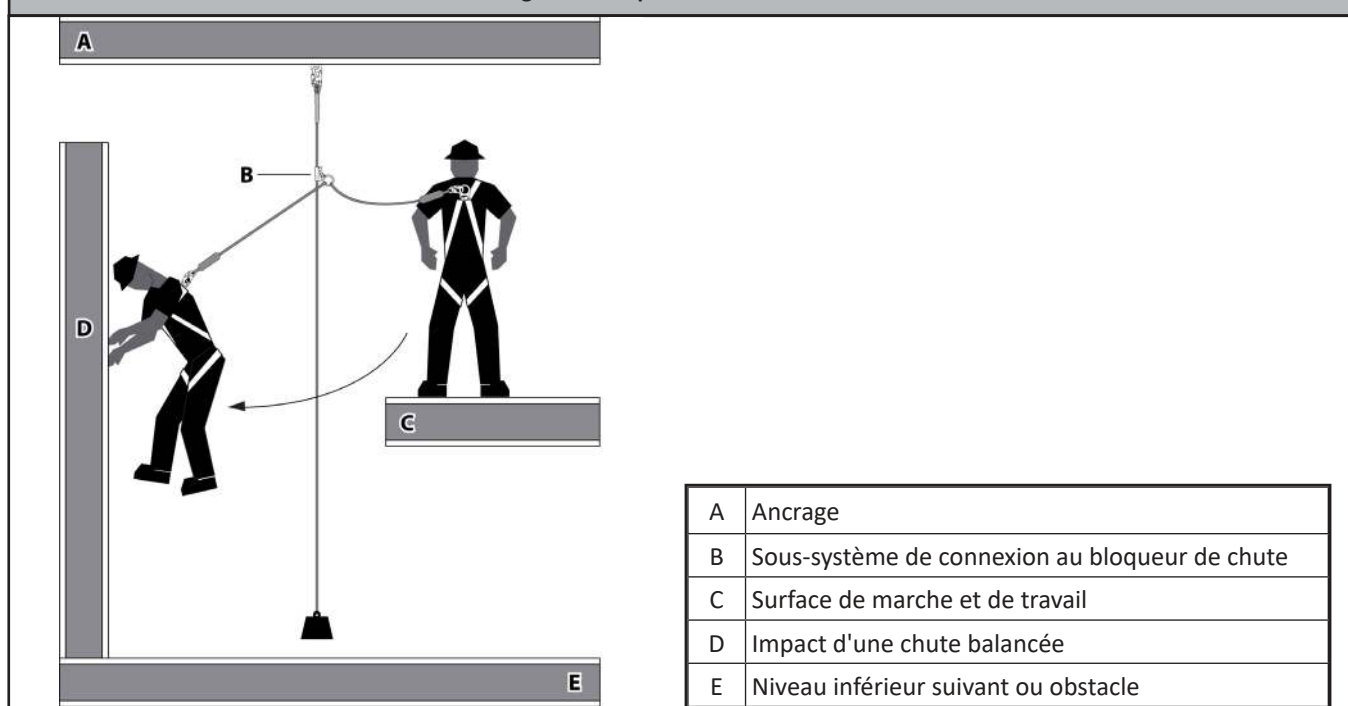

5.4 Installation et utilisation de la corde de secours verticale, de l'antichute et de l'ensemble de cordons bloqueurs de chute: Ce manuel suppose que l'ancrage et le harnais corporel complet sont conformes et qu'ils ont déjà été installés et inspectés par une personne compétente. Les cordes de secours verticales et les ensembles de cordons bloqueurs de chute sont des composantes d'un sous-système de connexion au bloqueur de chute.

La fonction de base est de fournir une corde de secours verticale sur laquelle le bloqueur de chute peut se déplacer et saisir la corde pour freiner les chutes. Pour une meilleure performance, la tension dans la corde de secours permet de positionner le bloqueur de chute avec plus de facilité. Les étapes de l'ajout d'un poids au bas du cordon sont décrites dans les sections suivantes. Lorsqu'il n'est pas possible d'ajouter du poids pour maintenir une ligne tendue, l'extrémité inférieure doit être munie d'une corde pour empêcher le dispositif antichute de se déplacer par inadvertance à l'extrémité de la corde de secours.

Ne pas manipuler le boîtier ou le levier du bloqueur de chute. Utilisez le cordon connecté pour déplacer le bloqueur de chute à l'endroit souhaité.

5.4.1 Corde de secours verticale: La corde de secours verticale est munie d'un mousqueton à fermeture et à verrouillage automatiques préinstallés dans une boucle en bague à l'extrémité de l'ancrage. Fixer le mousqueton à fermeture automatique directement à l'ancrage. Fixer un contre poids d'au moins cinq livres à l'élément de non-ancrage et maintenir une ligne tendue, voir la figure 6. Laisser l'extrémité non ancrée pendre librement. Si la corde passe au-dessus d'un bord quelconque ou d'une surface rugueuse ou inégale, prévoir une protection contre l'abrasion. Voir la figure 7.

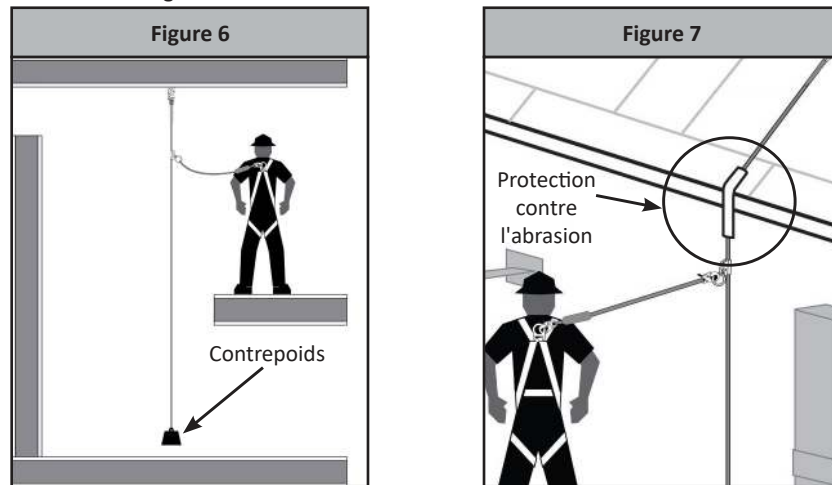

REMARQUE : La flèche HAUT du bloqueur de chute dont il est question est estampillée à un endroit bien en vue. Lors de l'installation d'une benne sur une corde de secours verticale à ancrage unique, on doit s'assurer que la flèche vers le HAUT est dirigée vers l'extrémité de point d'ancrage de la corde de secours verticale. La benne doit être à droite vers le haut pour se refermer complètement. Ce bloqueur de chute utilise une came anti-inversion pour en éviter la fermeture s'il est installé à l'envers.

⚠ AVERTISSEMENT

Le bloqueur de chute doit être installé avec la flèche dirigée vers le haut. Si la benne est installée à l'envers, elle NE SE VERROUILLERA PAS pendant une chute, ce qui pourrait entraîner des blessures graves, voire la mort.

5.4.2 Inspection avant utilisation: Avant chaque utilisation, le système de corde de secours verticale doit être inspecté par l'utilisateur pour vérifier s'il est endommagé et pour s'assurer que le bloqueur de chute fonctionne correctement sur la corde.

Liste de contrôle pour l'inspection: Une inspection générale doit être effectuée aux intervalles spécifiés dans ce manuel. Inspectez comme suit :

- Étape 1:** Inspectez les étiquettes. Assurez-vous de la lisibilité du contenu. Si les étiquettes sont manquantes ou illisibles, mettre le système hors service.
- Étape 2:** Inspectez tous les composants métalliques à la recherche de fissures, de corrosion, de déformations, de pièces manquantes ou de défauts visibles. Les composants métalliques comprennent des mousquetons, des boucles, des bloqueurs de chute, des anneaux en D, des bagues, des embouts, etc.
- Étape 3:** Vérifier l'usure de la corde en portant une attention particulière aux zones de la corde les plus susceptibles d'être en contact avec les dents du bloqueur de chute. La corde ne doit pas présenter de brins effilochés, de coupures, d'abrasions, de marques de brûlure et de décoloration indiquant des dommages causés par les rayons UV.* Les bagues doivent être fermement en place et aucune matière étrangère telle que de la peinture, de la poussière, de la rouille, du ciment, du béton etc. ne doit être présente.

*Une usure mineure de la corde est acceptable tant que sa couche centrale interne n'est pas endommagée.

Si le sous-système de connexion au bloqueur de chute a été soumis à une charge antichute, il doit être retiré du service.

Écrivez les résultats de l'inspection dans le journal de bord prévu à cet effet.

5.4.3 Installation du sous-système de connexion au bloqueur de chute:

Étape 1: Fixer la corde de secours verticale à l'ancrage tel que montré dans la section 5.4.2.

Étape 2: Pour ouvrir la charnière du bloqueur de chute, tenez-la dans votre main gauche. Tournez complètement le bec de sûreté vers le haut. Voir figure 8.

Étape 3: Dévissez la poignée moletée de verrouillage. Voir figure 9. Ouvrez le port charnière. Voir figure 10.

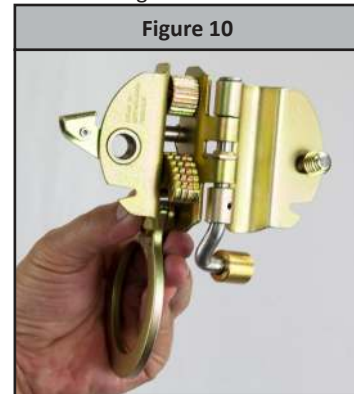
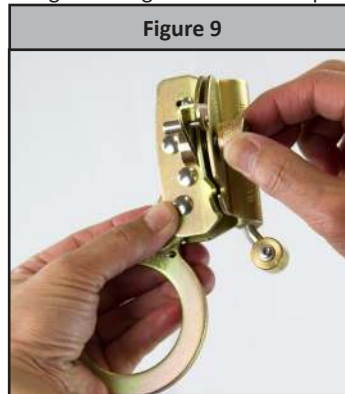
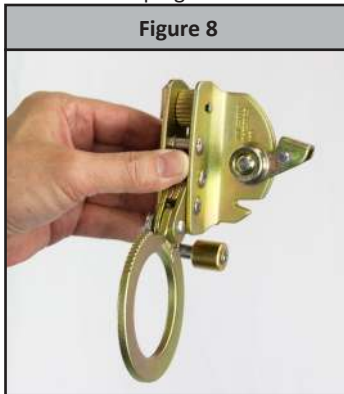

Étape 4: Montez l'anneau pour rétracter l'assemblage de cames. Voir figure 11. Placez la corde de secours verticale sur le canal prévu à cet effet.

Étape 5: Fermez le port. S'il est incorrectement orienté, le bloqueur de chute est doté d'une came anti-inversion dans sa charnière afin d'en prévenir la fermeture.

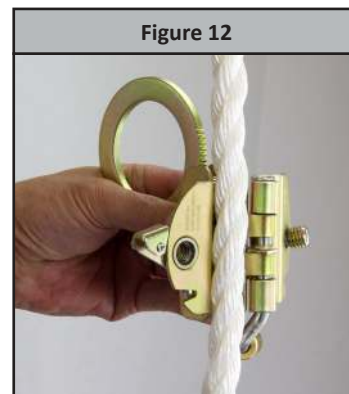
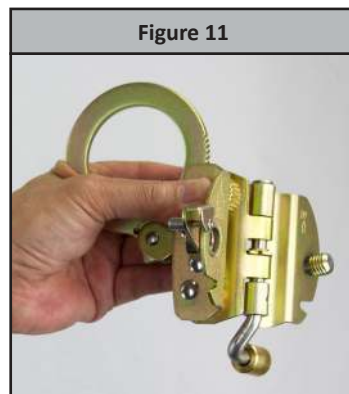

Étape 6: Remettez le bouton de verrouillage en place et vissez le plus serré possible. Voir figure 13. Tournez complètement le bec de sûreté vers le bas. Voir figure 14.

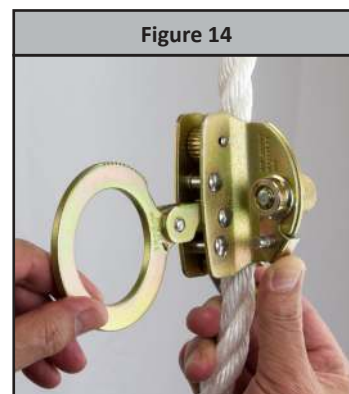
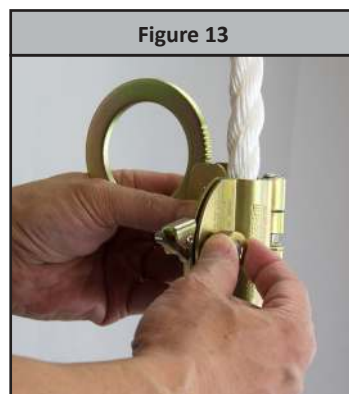

Étape 7: Connectez le cordon amortisseur d'énergie au bloqueur de chute (s'il y a lieu).

Étape 8: Connectez l'extrémité amortisseuse de chocs du cordon amortisseur d'énergie au harnais corporel complet ou à l'anneau dorsal en D.

6.0 Entretien, service et entreposage

6.1 Nettoyage: Gardez les antichutes, les cordons et les cordes de secours exempts de saleté et de débris. Si nécessaire, nettoyer avec une solution d'eau et de détergent. Évacuer la saleté avec de l'air comprimé. Sécher avec un chiffon propre et sec. N'utilisez pas de solvants ou d'autres produits chimiques caustiques qui pourraient endommager les composantes du système.

6.2 Équipement de l'utilisateur: Entretien et entreposer l'équipement dans un endroit propre et sec, à l'abri de la lumière directe du soleil. N'exposez pas l'appareil à des vapeurs caustiques, chimiques ou corrosives.

6.3 Entreposage: Entreposer dans un endroit propre et sec. Évitez la lumière directe du soleil et le contact avec des sources de chaleur. Éviter l'exposition aux éléments environnementaux. Ne placez pas d'autres équipements ou objets par-dessus l'équipement.

6.4 Mise hors service: Mettre l'équipement hors de portée s'il a été soumis à des forces de blocage de chute ou s'il n'a pas été inspecté. N'essayez pas de réparer l'antichute.

7.0 Vérification

7.1 Inspection avant utilisation: Veuillez consulter les lignes directrices sur l'inspection avant utilisation à la section 5.4.2 pour connaître les exigences en matière d'inspection.

7.2 Fréquence des inspections: FallTech exige que tous les équipements de protection contre les chutes soient inspectés par une personne compétente autre que l'utilisateur, au moins une fois par an ou plus fréquemment si les conditions le requièrent. FallTech recommande fortement qu'une personne compétente effectue une évaluation des dangers pour l'environnement et détermine la durée des intervalles d'inspection en fonction des conditions du site. L'inspection annuelle ainsi toutes les anomalies qui y sont constatées sont consignées dans un journal d'inspection. Cette inspection devrait également être l'occasion de former toute personne autorisée en ce qui concerne les lacunes qu'elle n'a pas observées lors de ses inspections quotidiennes.

Fréquence des inspections				
Type d'emploi	Exemples d'application	Exemples de conditions d'utilisation	Fréquence d'inspection des travailleurs	Fréquence de l'inspection du personnel qualifié
Utilisation peu fréquente à légère	Entretien de l'usine et de l'espace de sauvetage et de confinement	Bonnes conditions d'entreposage, utilisation intérieure ou extérieure peu fréquente, température ambiante, environnement propre.	Avant chaque utilisation	Annuellement
Utilisation modérée à élevée	Transport, construction résidentielle, services publics, entrepôt	Conditions de stockage équitables, utilisation intérieure et extérieure prolongée, toutes températures, environnements propres ou poussiéreux	Avant chaque utilisation	Semi-annuellement à annuellement
Utilisation intensive à continue	Construction commerciale, pétrole et gaz, exploitation minière, fonderie	Conditions d'entreposage difficiles, utilisation prolongée ou continue à l'extérieur, toutes températures, environnements sales	Avant chaque utilisation	Trimestriellement à semi-annuellement

7.3 Résultats des inspections: Si une inspection révèle des défauts ou des dommages à l'équipement, une maintenance inadéquate ou des indicateurs de chute activés, mettez le matériel hors service.

Étiquettes de l'ensemble de cordons de blocage de chute

FallTech
Energy Absorbing Lanyard
DO NOT REMOVE LABEL
NE PAS ENLEVER L'ÉTIQUETTE

Style#: C8388	Max Freefall (Chute Libre): 1.8 m
Date of Mfr. (Date de Fab): AUG 2022	Max Deployment (Déploiement Max): 1.3 m
Capacity (Capacité): 59-159 kg (130-350 lbs)	Max Deployment Factor (Facteur de Déploiement Maximal): .74
Material: Polyester	Performance Factor (Facteur): 2.4
Size (Taille): 0.76 m (30 in)	Serial No (Ser): 1234567
Class/Classe: B	
Complies (Conforme): Z259.11-2017 / Z259.2.5-2017	

Read Instructions Before Use / Lire les instructions avant utilisation
Maximum Free-fall Distance / Maximum de chute libre: **1.8m 6ft**
Weight Range Including Tools / Gamme de poids incluant les outils: **54-159 kg 120-350 lbs**
Maximum Deployment / Déploiement maximum: **1.3m (4.2ft)**
Maximum Deployment Factor / Facteur de déploiement maximum: **D₁₂₅ .74**
See User Instructions / Voir les instructions aux utilisateurs

USER ID

INSPECTION! - INSPECTER CE PRODUIT AVANT CHAQUE UTILISATION. UNE INSPECTION SEMI-ANNUELLE PAR UNE PERSONNE COMPETENTE EST REQUISE. NE PAS UTILISER SI L'INSPECTION REVELE UNE CONDITION NON SECURITAIRE OU DEFECTUEUSE. METTRE IMMEDIATEMENT LE PRODUIT HORS SERVICE S'IL A ETE SOUMIS AUS FORCES D'UN ARRET DE CHUTE. VOIR LE MANUEL D'INSTRUCTIONS DE L'UTILISATEUR POUR L'INTEGRALITE DES PROCEDURES D'INSPECTION.

! WARNING ! ADVERTENCIA !
USER MUST READ AND FOLLOW INSTRUCTIONS SUPPLIED WITH THIS PRODUCT AT TIME OF SHIPMENT. FAILURE TO DO SO MAY RESULT IN SERIOUS INJURY OR DEATH. INSPECT BEFORE EACH USE. SEE INSTRUCTIONS FOR INSPECTION PROCEDURES AND FOR RESTRICTIONS ON USE AND COMPATIBILITY. VEA EL MANUAL DE INSTRUCCIONES DE ADVERTENCIAS DE USO. VOIR LE MANUEL DE GARDE D'UTILISATION.

MARK OR PUNCH ON DATE GRID:
A) INITIAL IN-SERVICE DATE
B) DATE OF PASSED INSPECTION
MARQUER OU POUINCONNER SUR LA GRILLE DES DATES:
A) DATE DE MISE EN SERVICE INITIALE
B) DATE D'INSPECTION REUSSIE

Initials:									
Date:									

! AVERTISSEMENT !
L'UTILISATEUR DOIT LIRE ET COMPRENDRE LES INSTRUCTIONS FOURNIES AVEC CE PRODUIT LORS DE L'EXPEDITION. NE PAS LE FAIRE PEUT CAUSER DES BLESSURES SERIEUSES OU LA MORT. VOIR LES INSTRUCTIONS POUR LA COMPATILITE ET UTILISER LES RESTRICTIONS ET LES PROCEDURES D'INSPECTION.

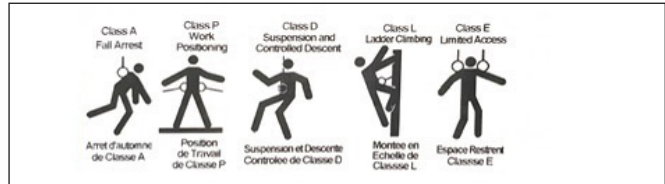

INSPECTION! INSPECT THIS PRODUCT BEFORE EACH USE. SEMI-ANNUAL INSPECTION BY A COMPETENT PERSON IS REQUIRED. DO NOT USE IF INSPECTION REVEALS UNSAFE OR DEFECTIVE CONDITIONS. REMOVE THE PRODUCT FROM SERVICE IMMEDIATELY IF IT HAS BEEN SUBJECTED TO FALL ARREST FORCES. SEE THE USER INSTRUCTION MANUAL FOR COMPLETE INSPECTION PROCEDURES.

Étiquettes de cordes de secours verticales à ancrage unique

FallTech
DO NOT REMOVE LABEL

Vertical Lifelines / Ligne de vie Vertical
Style#: C8150
Material: 3-Strand, Polyester
Elongation Percentage (Pourcentage d'allongement): 10% at 8kn (1800 lb)
Date of Mfg: MAR 2020
CSA Z259.2.5-2017

Size (taille): 15.2m (50 ft)
Capacity (capacité): 54-159 kg (120-350 lbs)
Diameter (Diamètre): 16mm (.63 in)
Serial #: 12345678

INSPECTION! Inspect the vertical lifeline before each use. Semi-annual inspection by a competent person is recommended. Do not use if inspection reveals unsafe or defective condition. Remove the lifeline from service immediately if it has been subjected to fall arrest forces. See the user instruction manual for complete inspection procedures.
INSPECTION! Inspectez l'Étiquette de vie Verticale avant chaque utilisation. Une inspection semestrielle par une personne compétente est recommandée. Ne pas utiliser si l'inspection révèle une condition dangereuse ou défectueuse. Retirez corde du service immédiatement si elle a été soumise à des forces antichute. Voir le manuel d'instructions de l'utilisateur pour connaître les procédures d'inspection complètes.

FallTech
DO NOT REMOVE LABEL

Vertical Lifelines / Ligne de vie Vertical
Style#: C8200
Material: 3-Strand, Polyester
Elongation Percentage (Pourcentage d'allongement): 10% at 8kn (1800 lb)
Date of Mfg: MAR 2020
CSA Z259.2.5-2017

Size (taille): 30.5m (100 ft)
Capacity (capacité): 54-159 kg (120-350 lbs)
Diameter (Diamètre): 16mm (.63 in)
Serial #: 12345679



MARK OR PUNCH ON DATE GRID:
A) INITIAL IN-SERVICE DATE
B) DATE OF PASSED INSPECTION
MARQUE OU PUNCH SUR DATE GRILLE:
A) DATE DE MISE EN SERVICE INITIALE
B) DATE DE L'INSPECTION REUSSIE

Initials:									
Date:									

WARNING! USER MUST READ AND FOLLOW INSTRUCTIONS SUPPLIED WITH THIS PRODUCT AT TIME OF SHIPMENT. FAILURE TO DO SO MAY RESULT IN SERIOUS INJURY OR DEATH. AVOID CONTACT WITH SHARP EDGES, ABRASIVE SURFACES, CHEMICALS, SALT WATER, ACIDS, AND ALKALINES. MAKE ONLY COMPATIBLE CONNECTIONS. SEE INSTRUCTIONS FOR RESTRICTIONS ON USE WITH COMPONENTS, SUBSYSTEMS, OR SYSTEMS WITH WHICH THIS PRODUCT IS DESIGNED TO BE USED. SEE INSTRUCTIONS FOR INSPECTION PROCEDURES.

ATTENTION! L'UTILISATEUR DOIT LIRE ET SUIVRE LES INSTRUCTIONS FOURNIES AVEC CE PRODUIT AU MOMENT DE L'EXPEDITION. LE NON-RESPECT DE CET ETAPE PEUT ENTRAÎNER DES BLESSURES GRAVES OU LA MORT. ÉVITER LE CONTACT AVEC LES BORDS COUPANTS, LES SURFACES ABRASIVES, LES PRODUITS CHIMIQUES, L'EAU SELLE, LES ACIDES ET LES ALCALINES. NE FAITES QUE DES CONNEXIONS COMPATIBLES. CONSULTEZ LES INSTRUCTIONS POUR LES RESTRICTIONS LORS DE L'UTILISATION DE COMPOSANTS, SOUS-SYSTÈMES OU SYSTÈMES UTILISÉS POUR CE PRODUIT. VOIR LES INSTRUCTIONS POUR LES PROCEDURES D'INSPECTION.

Annexe A

Tableau 1 : Cordes de secours verticales et bloqueurs de chute conformes aux normes ANSI					
Type de désignation et numéro de pièce	Dimensions	Matériau et résistance minimale à la traction	Capacité maximale d'utilisation	Normes applicables	Image du produit
C8150 C8200	Câble à 3 brins de 5/8 po 15,2 m (50 pi) 30,5 m (100 pi)	Mousqueton en acier allié : 22,2 kN (5 000 lb) minimum avec une un port pouvant supporter 16 kN (3 600 lb)	Capacité pour utilisateur unique: 54 kg -159 kg (120 lb à 350 lb) (poids combiné de l'utilisateur, des outils, des vêtements, etc.)	CSA Z329.2.5-17	
		Corde en polyester : 22,2 kN (5 000 lb) minimum Bague en acier au carbone			
C8388 Cordon amortisseur de chocs de 0,9 m (3 pi) avec avec benne basculante anti-panique et couvercle View-Pack	Compatible avec toutes les cordes de secours verticales décrites dans ce manuel	Bloqueur de chute en acier allié : 16 kN (3 600 lb) minimum Toile en polyester : 22,2 kN (5 000 lb) minimum Mousqueton en acier allié : 22,2 kN (5 000 lb) résistance minimale avec un port ayant une résistance de 16 kN (3 600 lb)		CSA Z329.2.5-17 Z259.11-17 $X_{MAX} = 1.7 \text{ m (67.6 in)}$ $F_{AVG} = 3.7 \text{ kN (831.8 lbs)}$	

Graphique 1 - Déploiement du cordon amortisseur d'énergie

